

LEISTER

PROCESS HEAT

Heissluftgebläse HOTWIND PREMIUM HOTWIND SYSTEM



Ihre autorisierte Service-Stelle:

Klappenbach GmbH - LEISTER-Vertrieb & Service
Rohrstr. 16, D-58093 Hagen

Tel. +49-(0)2331-95940, Fax +49-(0)2331-959444
info@klappenbach.de <http://www.klappenbach.de>

Neu!

Die neuen HOTWIND PREMIUM und HOTWIND SYSTEM von Leister

Der neue HOTWIND PREMIUM ist der Nachfolger des sehr beliebten HOTWIND S. Sein bürstenloser Motor ist ein Garant für die Langlebigkeit dieses Heissluftgebläses. Die maximale Luftmenge kann neu mittels Potentiometer stufenlos auf bis zu 900 l/min eingestellt werden.

Der neue HOTWIND SYSTEM besticht durch seine Anwendungsvielfalt: Sei es als Gerät mit integrierter Regelung aber auch als Gerät für die Integration in einen geschlossenen Regelkreis mittels Systemschnittstelle.

Vorteile



1		Stufenlos eingestellt: Potis für stufenlose Steuerung von Heizung und Gebläse (PREMIUM und SYSTEM).
2		Ferngesteuert: Schnittstelle mit Alarmkontakt beim HOTWIND SYSTEM für Steuerung von Luftmenge und Heizleistung, mittels 4 – 20 [mA] oder 0 – 10 [V] Signal.
3		Integriert: Thermosonde beim HOTWIND SYSTEM für noch mehr Präzision.
4		Bedienerfreundlich: Anzeige beim HOTWIND SYSTEM liefert dem Anwender Statusinformationen.
5		Clever kombiniert: Hauptschalter mit integrierter Funktionstaste zur Programmierung (SYSTEM).
6		Abgekühlt: Durch Antippen der Funktionstaste wird das Gerät automatisch heruntergekühlt und schaltet erst dann ab.

Technische Merkmale

	PREMIUM	SYSTEM
Heizleistung und Luftmenge mit Potentiometer stufenlos einstellbar	•	•
Integrierte Leistungselektronik	•	•
Schutz vor Heizelement- und Geräteüberhitzung	•	•
Bürstenloser Gebläsemotor	•	•
Alarmausgang		•
Integrierter Temperaturregler		•
Fernsteuer-Schnittstelle für Temperatur- oder Leistungsvorgabe		•
Fernsteuer-Schnittstelle für Luftmengenvorgabe		•
Integrierte Temperatursonde		•
Display zur Anzeige der Soll- und Istwerte (°C oder °F)		•

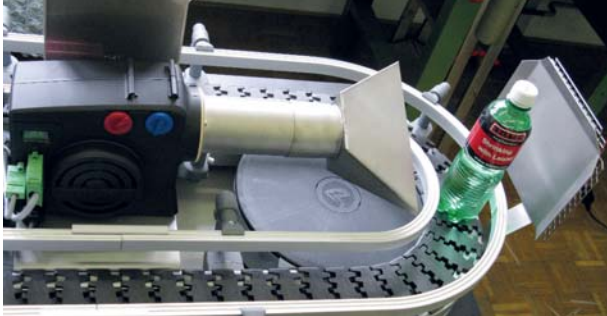

In Ablasanlage integrierter HOTWIND SYSTEM mit Breitschlitzdüse.



HOTWIND SYSTEM als Heissluftlieferant in einem Schrumpfprozess.

Technische Daten

Spannung	V~	120	230	230	230	230	230	400
Leistung	W	2300	2300	2300	3100	3700	3700	5400
Frequenz	Hz	50/60						
Max. Luftaustritts-temperatur	°C	650	650	650	800	650	650	650
Luftmenge (20 °C)	l/min.	200 – 900						
Druck	Pa	500						
Emissionspegel	L _{pA} (dB)	< 70						
Gewicht ohne Netzanschlussleitung	kg	2.6						
Masse		Siehe Skizze						
Konformitätszeichen		CE						
Zertifizierungsart		CCA						
Schutzklasse II		□						
Anschlussstecker (ohne)		•		•			•	•
Anschlussstecker (Euro)			•		•	•		
Art. Nr. PREMIUM		140.095	142.612	142.643	142.608	142.609	140.098	folgt
Art. Nr. SYSTEM		142.636	142.646	140.096		142.645	142.640	folgt

Technische Änderungen vorbehalten
Anschlussspannung nicht umschaltbar

Weitere Ausführungen auf Anfrage

Zubehör HOTWIND

107.262



Breitschlitzdüse, 300 x 4 mm
(Andere Grössen erhältlich)

105.919



Rohrdüse, 456 x 306 x 3 mm
(Andere Grössen erhältlich)

107.329



Siebflektor, 76 x 75 mm
(Andere Grössen erhältlich)

106.174



Schalenreflektor, 400 x 65 mm
(Andere Grössen erhältlich)

107.245



Runddüse, Ø 40 mm
(Andere Grössen erhältlich)

107.335



Siebflektor Brause, Ø 150 mm
(Andere Grössen erhältlich)

141.723



Handgeräte-Kit
(Traggriff und Schutzrohr)

106.956



Temperatursonde mit Stecker,
1 m Kabel

Einbaumasse in mm

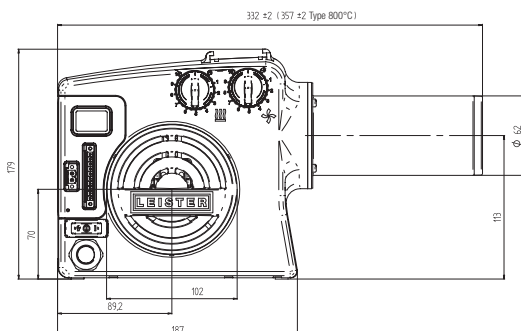
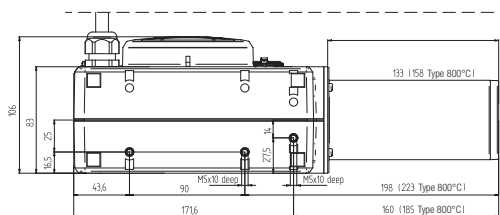

Anwendung als Hand- oder Tischgerät
mit Handgriff und Schutzrohr.

Headquarters:

Leister Process Technologies
Galileo-Strasse 10
CH-6056 Kaegiswil/Switzerland
phone: +41 41 662 74 74
fax: +41 41 662 74 16
leister@leister.com
sales@leister.com

Leister Technologies LLC
1253 Hamilton Parkway
Itasca, IL 60143/USA
phone: +1 630 760 1000
fax: +1 630 760 1001
sales@leisterusa.com

Leister Technologies Ltd.
Building A, 1588 Zhuanxing Road
Shanghai 201 108 PRC
phone: +86 21 6442 2398
fax: +86 21 6442 2338
leister@leister.cn

Leister Technologis KK
Shinyokohama Bousei Bldg 1F
3-12-20, Shinyokohama, Kohoku-ku,
Yokohama 222-0033
phone: +81 (45) 477 3637
fax: +81 (45) 477 3638
sales-japan@leister.com

Unser dichtes Netzwerk umfasst
über 120 Verkaufs- und Servicestellen
in mehr als 90 Ländern.



Ihr Leister Verkaufs- und Service-Center:



Klappenbach GmbH - LEISTER-Vertrieb & Service
Rohrstr. 16, D-58093 Hagen
Tel. +49-(0)2331-95940, Fax +49-(0)2331-959444
info@klappenbach.de <http://www.klappenbach.de>